



## 型号: MGW7H

### 参数

导轨型号:	MGW7H
滑块特殊加工:	无
滑块数量类型:	单个
导轨长度L:	200
L计算公式:	$L=(n-1) \times P + 2 \times E$ n=1,2,3....
导轨特殊加工:	无
预压等级:	普通间隙(ZF)
精度等级:	普通(C)
导轨材质:	普通钢
防尘配备等级:	标准防尘配备
防尘配备:	标准(刮油片)
组件尺寸:	
H:	9
H1:	1.9
N:	5.5
滑块尺寸:	
W:	25
B:	19
B1:	3
C:	19
L1:	30.8
L:	41
G:	-
Gn:	φ 1.2
MxL:	M3x3
H2:	1.85
导轨尺寸:	
WR:	14
WB:	-
HR:	5.2
D:	6
h:	3.2
d:	3.5
P:	30

### MGW-C / MGW-H

MGW7, MGW9, MGW12

MGW15

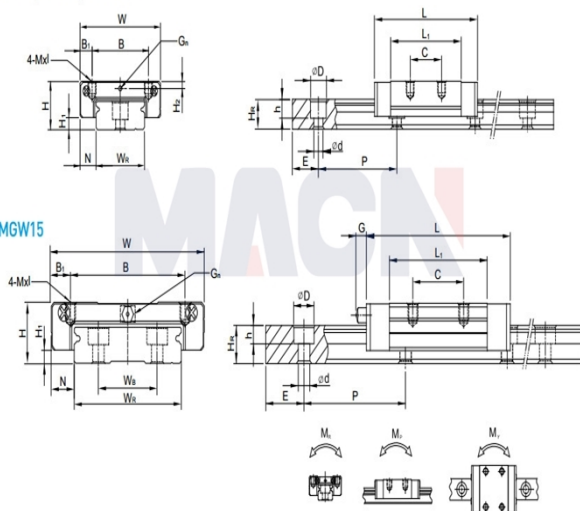

标准端距E:	10
实际端距:	10
螺栓孔数n:	7
导轨固定螺栓:	M3x6
额定动载荷C:	1.77
额定静载荷Co:	3.14
:	
额定静力矩MR:	23.45
:	
额定静力矩MP:	15.53
:	
额定静力矩MY:	15.53
:	
滑块重量:	0.029
导轨重量:	0.51