



## 型号: MGW9H

### 参数

导轨型号:	MGW9H
滑块特殊加工:	无
滑块数量类型:	单个
导轨长度L:	200
L计算公式:	$L=(n-1) \times P + 2 \times E$ n=1,2,3....
导轨特殊加工:	无
预压等级:	普通间隙(ZF)
精度等级:	普通(C)
导轨材质:	普通钢
防尘配备等级:	标准防尘配备
防尘配备:	标准(刮油片)
组件尺寸:	
H:	12
H1:	2.9
N:	6
滑块尺寸:	
W:	30
B:	23
B1:	3.5
C:	24
L1:	38.5
L:	50.7
G:	-
Gn:	φ 1.2
MxL:	M3x3
H2:	2.4
导轨尺寸:	
WR:	18
WB:	-
HR:	7
D:	6
h:	4.5
d:	3.5
P:	30

### MGW-C / MGW-H

MGW7, MGW9, MGW12

MGW15

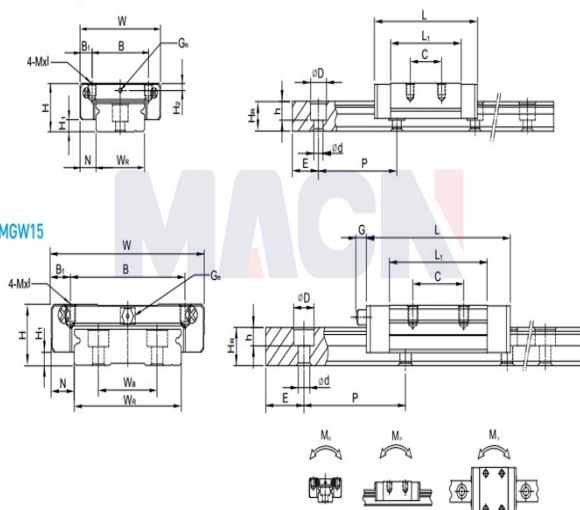

标准端距E:	10
实际端距:	10
螺栓孔数n:	7
导轨固定螺栓:	M3x8
额定动载荷C:	3.43
额定静载荷Co	5.89
:	
额定静力矩MR	54.54
:	
额定静力矩MP	34.00
:	
额定静力矩MY	34.00
:	
滑块重量:	0.057
导轨重量:	0.91