



型号: MGW15H

参数

导轨型号:	MGW15H
滑块特殊加工:	无
滑块数量类型:	单个
导轨长度L:	270
L计算公式:	$L=(n-1) \times P+2 \times E$ n=1,2,3....
导轨特殊加工:	无
预压等级:	普通间隙(ZF)
精度等级:	普通(C)
导轨材质:	普通钢
防尘配备等级:	标准防尘配备
防尘配备:	标准(刮油片)
RC强化型螺栓盖:	无
组件尺寸:	
H:	16
H1:	3.4
N:	9
滑块尺寸:	
W:	60
B:	45
B1:	7.5
C:	35
L1:	57
L:	73.8
G:	5.2
Gn:	M3
MxL:	M4x4.2
H2:	3.2
导轨尺寸:	
WR:	42
WB:	23
HR:	9.5
D:	8
h:	4.5
d:	4.5

MGW-C / MGW-H

MGW7, MGW9, MGW12

MGW15

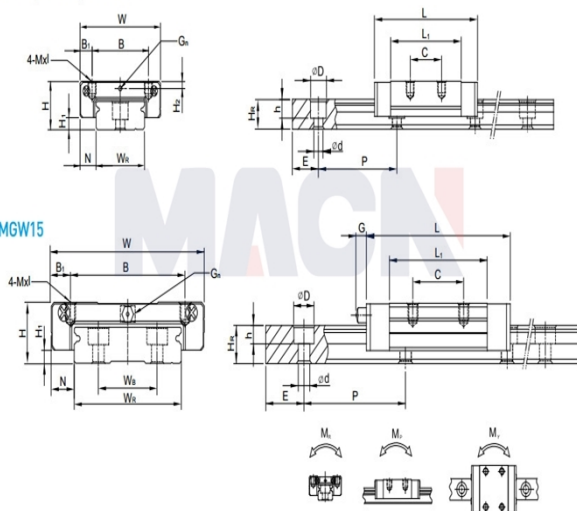

P:	40
标准端距E:	15
实际端距:	15
螺栓孔数n:	7
导轨固定螺栓:	M4x10
额定动载荷C:	8.93
额定静载荷Co:	13.38
额定静力矩MR:	299.01
额定静力矩MP:	122.60
额定静力矩MY:	122.60
滑块重量:	0.215
导轨重量:	2.86