

型号: UCP217-52

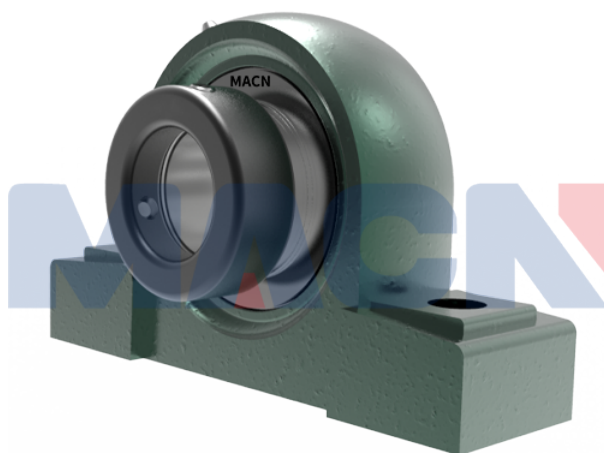

轴径

d (in.):	23/4
d (mm):	

尺寸

H:	3.7480
L:	12.205
J:	9.7244
A:	3.2677
N:	0.9842
N1:	1.1811
H1:	1.2598
H2:	7.3622
S:	1.3425
B:	3.3740

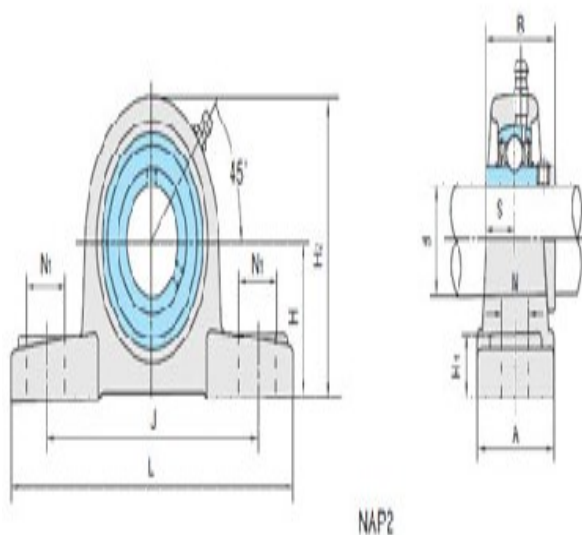

基本代号

基本代号:	UCP217-52
-------	-----------

螺栓

螺栓:	3/4
-----	-----

轴承代号

轴承代号:	UC217-52
-------	----------

座代号

座代号:	
------	--

重量(kg)(lb)

重量(kg)(lb):	24.8
-------------	------