

型号: UCP216-50

轴径

d (in.):

d (mm):

尺寸

H: 3.5000

L: 11.496

J: 9.1338

A: 3.0709

N: 0.9842

N1: 1.1811

H1: 1.1811

H2: 6.8898

S: 1.3110

B: 3.2520

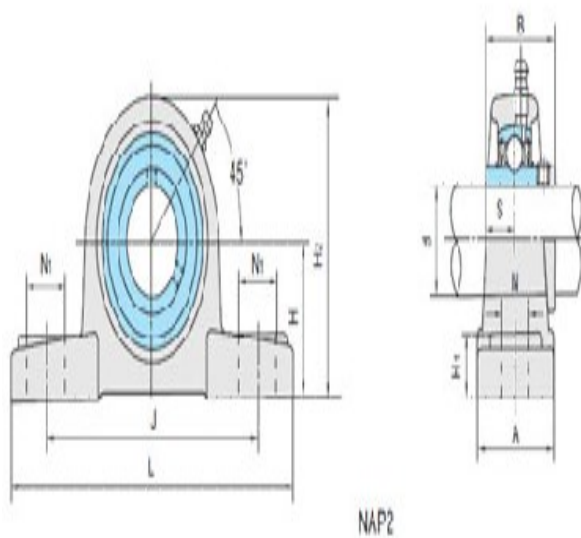

基本代号

基本代号: UCP216-50

螺栓

螺栓: 3/4

轴承代号

轴承代号: UC216-50

座代号

座代号:

重量(kg)(lb)

重量(kg)(lb): 19.9