

**型号: UCP214-44**

**轴径**

d (in.):	23/4
d (mm):	

**尺寸**

H:	3.1260
L:	10.472
J:	8.2677
A:	2.8346
N:	0.9842
N1:	1.1811
H1:	1.0630
H2:	6.1811
S:	1.1890
B:	2.9370

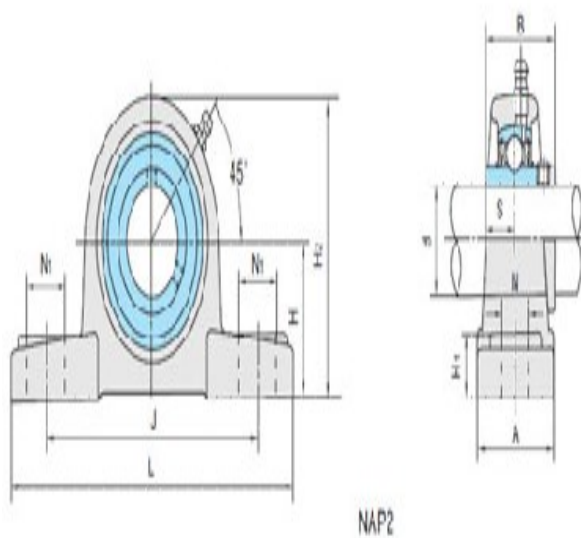

**基本代号**

基本代号:	UCP214-44
-------	-----------

**螺栓**

螺栓:	3/4
-----	-----

**轴承代号**

轴承代号:	UC214-44
-------	----------

**座代号**

座代号:	
------	--

**重量(kg)(lb)**

重量(kg)(lb):	15.2
-------------	------