

**型号: UCP210-30**

**轴径**

d (in.):	17/8
d (mm):	

**尺寸**

H:	2.2520
L:	8.1102
J:	6.2598
A:	2.3622
N:	0.7874
N1:	0.9842
H1:	0.8268
H2:	4.4882
S:	0.7480
B:	2.0315

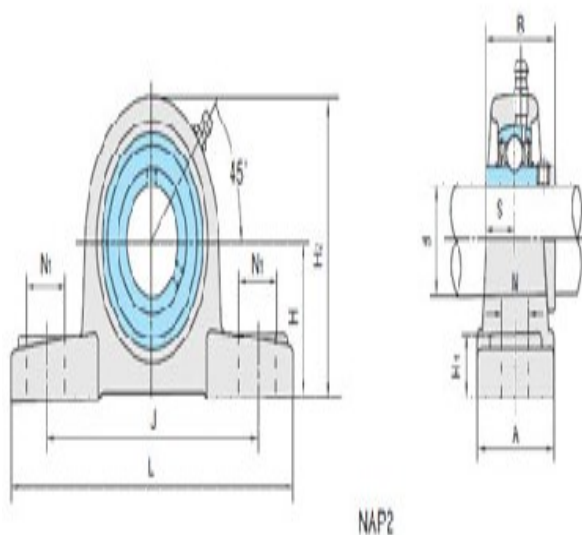

**基本代号**

基本代号:	UCP210-30
-------	-----------

**螺栓**

螺栓:	5/8
-----	-----

**轴承代号**

轴承代号:	UC210-30
-------	----------

**座代号**

座代号:	
------	--

**重量(kg)(lb)**

重量(kg)(lb):	6.8
-------------	-----