

**型号: UCP209**

**轴径**

d (in.):	
d (mm):	45

**尺寸**

H:	54.0
L:	190
J:	146
A:	54
N:	17
N1:	21
H1:	20
H2:	106
S:	19.0
B:	49.2

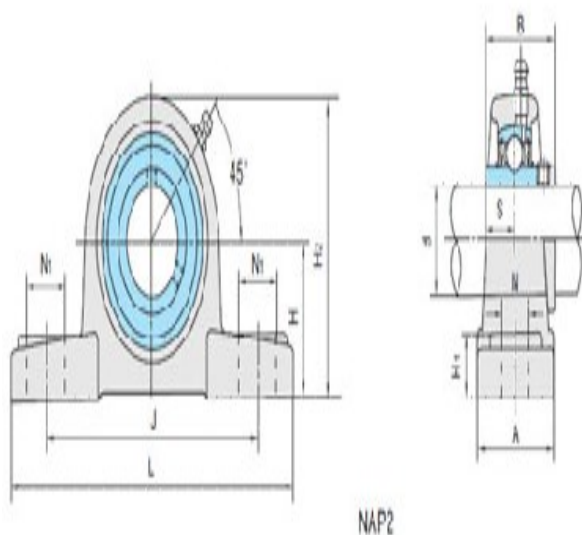

**基本代号**

基本代号:	UCP209
-------	--------

**螺栓**

螺栓:	M14
-----	-----

**轴承代号**

轴承代号:	UC209
-------	-------

**座代号**

座代号:	P209
------	------

**重量(kg)(lb)**

重量(kg)(lb):	2.45
-------------	------