



型号: SAPL210-30

轴径

d (in.): 17/8

d (mm):

尺寸

H: 2.1890

L: 7.9921

J: 6.2598

A: 2.2441

N1: 0.5906

N: 0.7480

H1: 0.8661

H2: 4.4488

S: 0.4331

B1: 1.7205

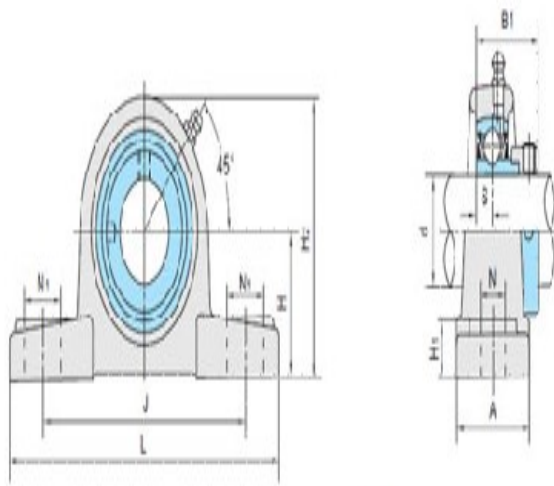

SAPL2

基本代号

基本代号: SAPL210-30

螺栓

螺栓: 1/2

轴承代号

轴承代号: SA210-30FA

座代号

座代号:

重量(kg)(lb)

重量(kg)(lb):