

型号: UCF217

轴径

d (in.):	
d (mm):	85

尺寸

L:	220
J:	175
A2:	36
A1:	24
A:	63
N:	23
E:	87.6
S:	34.1

基本代号

基本代号:	UCF217
-------	--------

螺栓

螺栓:	M20
-----	-----

轴承代号

轴承代号:	UC217
-------	-------

座代号

座代号:	F217
------	------

重量(kg)(lb)

重量(kg)(lb):	9.18
-------------	------

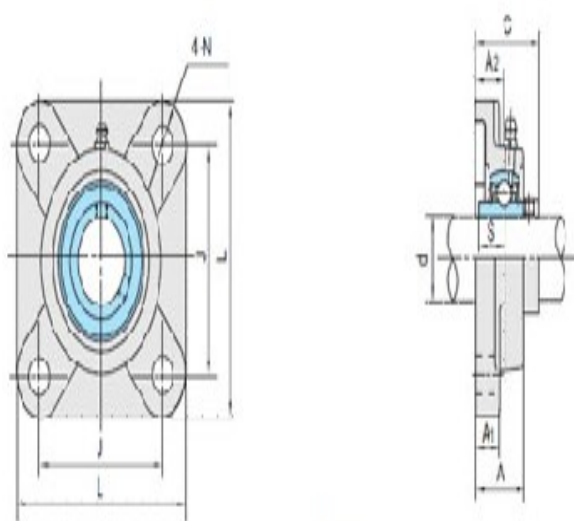

UCF2