

型号: UCF214

轴径

d (in.):

d (mm):

70

尺寸

L:

193

J:

152

A2:

31

A1:

22

A:

54

N:

19

E:

75.4

S:

30.2

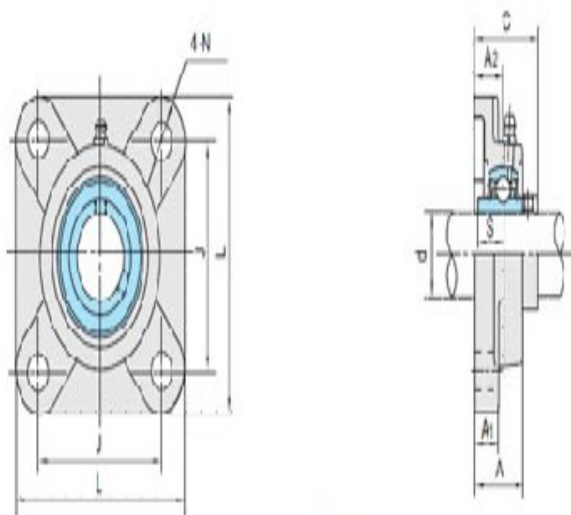

UCF2

基本代号

基本代号:

UCF214

螺栓

螺栓:

M16

轴承代号

轴承代号:

UC214

座代号

座代号:

F214

重量(kg)(lb)

重量(kg)(lb):

5.92