

型号: UCF311

轴径

d (in.):

d (mm):

55

尺寸

L:

185

J:

140

A2:

30

A1:

20

A:

52

N:

23

E:

71

S:

25

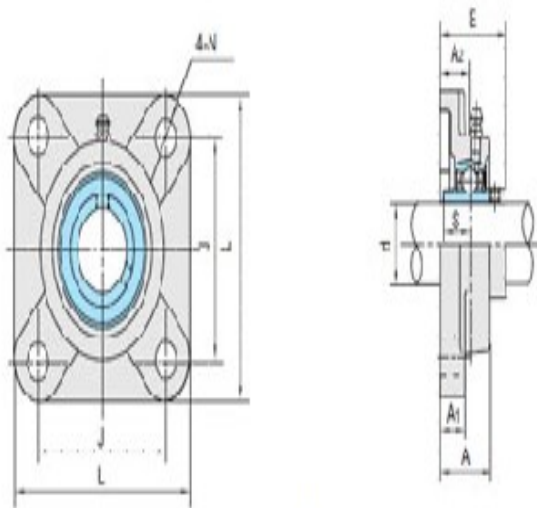

UCF3

基本代号

基本代号:

UCF311

螺栓

螺栓:

M20

轴承代号

轴承代号:

UC311

座代号

座代号:

F311

重量(kg)(lb)

重量(kg)(lb):

5.24