

型号: UCF310-30

轴径

d (in.): 17/8

d (mm):

尺寸

L: 6.8898

J: 5.1968

A2: 1.1024

A1: 0.7480

A: 1.8898

N: 0.9055

E: 2.6378

S: 0.8661

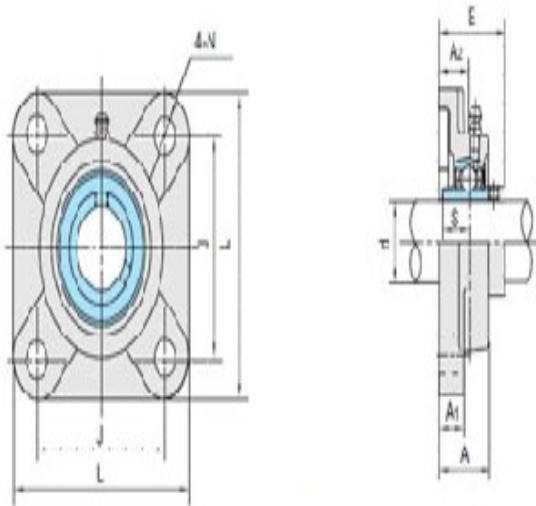

UCF3

基本代号

基本代号: UCF310-30

螺栓

螺栓: 3/4

轴承代号

轴承代号: UC310-30

座代号

座代号:

重量(kg)(lb)

重量(kg)(lb):