

型号: UCF309

轴径

d (in.):	
d (mm):	45

尺寸

L:	160
J:	125
A2:	25
A1:	18
A:	44
N:	19
E:	60
S:	22

基本代号

基本代号:	UCF309
-------	--------

螺栓

螺栓:	M18
-----	-----

轴承代号

轴承代号:	UC309
-------	-------

座代号

座代号:	F309
------	------

重量(kg)(lb)

重量(kg)(lb):	3.21
-------------	------

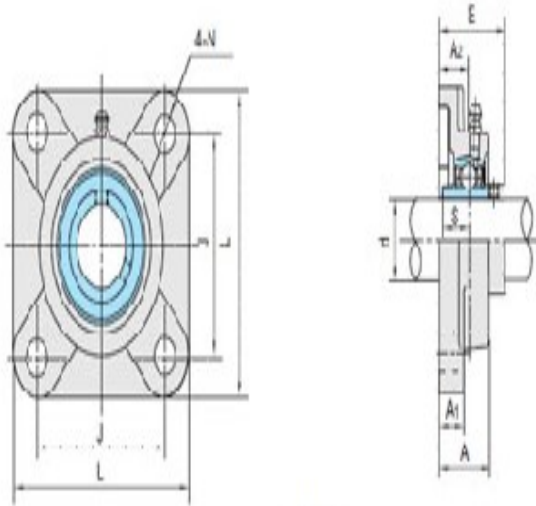

UCF3