



型号: UCF305-15

轴径

d (in.): 15/16

d (mm):

尺寸

L: 4.3307

J: 3.1496

A2: 0.6299

A1: 0.5118

A: 1.1417

N: 0.6299

E: 1.5354

S: 0.5906

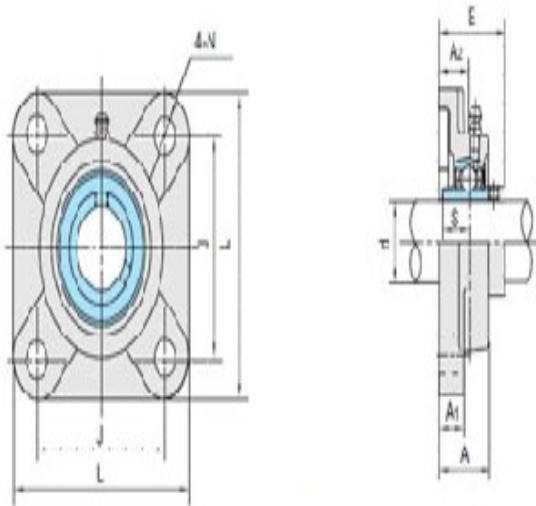

UCF3

基本代号

基本代号: UCF305-15

螺栓

螺栓: 9/16

轴承代号

轴承代号: UC305-15

座代号

座代号:

重量(kg)(lb)

重量(kg)(lb): 2.2