

型号: UKF215+H2315

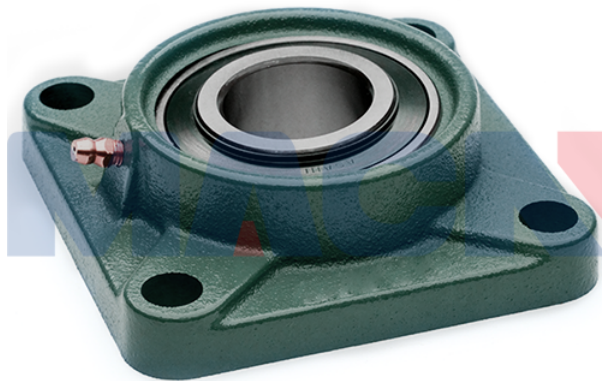

轴径

d (in.):	
d (mm):	65

尺寸

L:	200
J:	159
A2:	34
A1:	22
A:	56
N:	19
E:	69.5
S1:	35.5

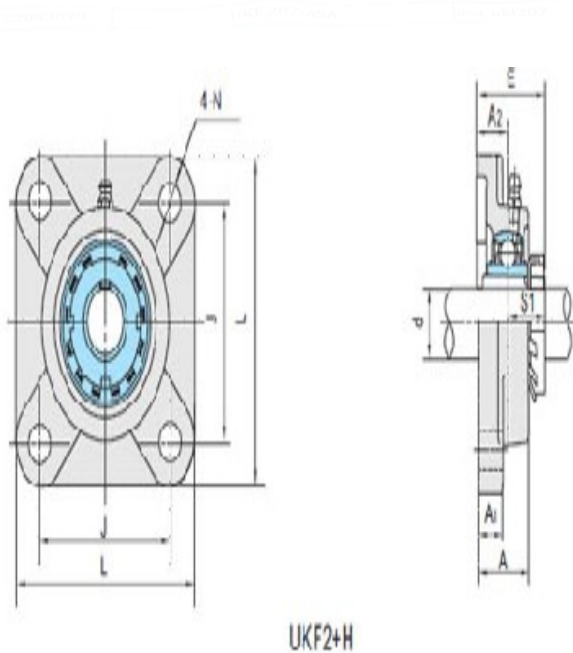

基本代号

基本代号:	UKF215+H2315
-------	--------------

螺栓

螺栓:	M16
-----	-----

轴承代号

轴承代号:	UK215
-------	-------

座代号

座代号:	F215
------	------

紧定套

紧定套:	H2315
------	-------

重量(kg)(lb)

重量(kg)(lb):	7.03
-------------	------