

型号: UCFL216-50

轴径

d (in.):

d (mm):

尺寸

H: 11.417

J: 9.1732

L: 7.0866

A2: 1.3386

A1: 0.8661

A: 2.2835

N: 0.9842

E: 3.2795

S: 1.3110

基本代号

基本代号: UCFL216-50

螺栓

螺栓: 7/8

轴承代号

轴承代号: UC216-50

座代号

座代号:

重量(kg)(lb)

重量(kg)(lb): 16.9

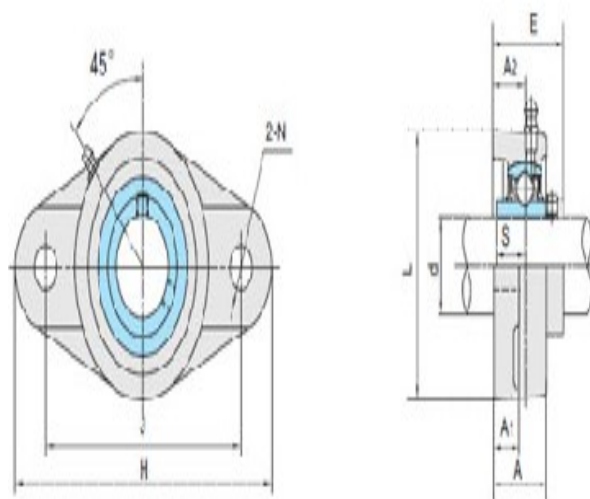

UCFL2