

型号: UCFL209

轴径

d (in.):	
d (mm):	45

尺寸

H:	188
J:	148
L:	108
A2:	22
A1:	16
A:	38
N:	19
E:	52.2
S:	19.0

基本代号

基本代号:	UCFL209
-------	---------

螺栓

螺栓:	M16
-----	-----

轴承代号

轴承代号:	UC209
-------	-------

座代号

座代号:	FL209
------	-------

重量(kg)(lb)

重量(kg)(lb):	1.84
-------------	------

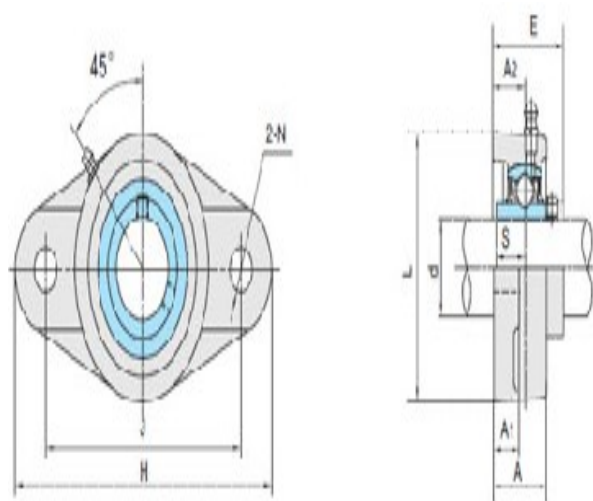
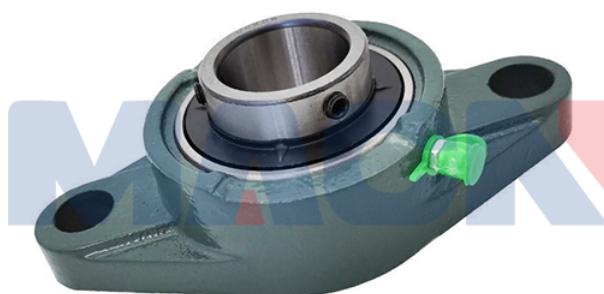

UCFL2