

型号: UCFL205-15

轴径

d (in.):	15/16
d (mm):	

尺寸

H:	5.1181
J:	3.8976
L:	2.6772
A2:	0.6299
A1:	0.5118
A:	1.0630
N:	0.6299
E:	1.4094
S:	0.5630

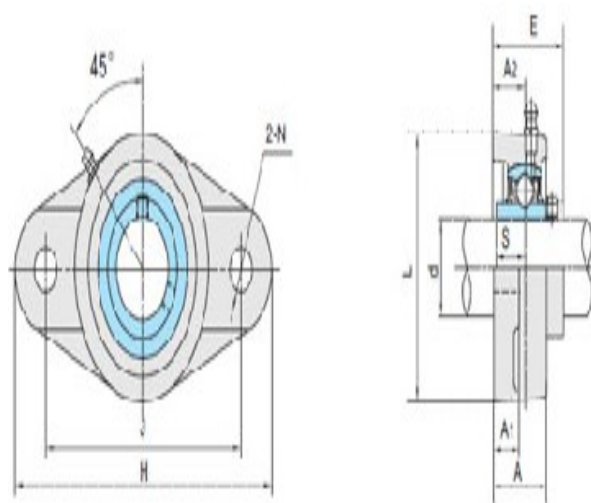

UCFL2

基本代号

基本代号:	UCFL205-15
-------	------------

螺栓

螺栓:	9/16
-----	------

轴承代号

轴承代号:	UC205-15
-------	----------

座代号

座代号:	
------	--

重量(kg)(lb)

重量(kg)(lb):	1.4
-------------	-----