

型号: UCFL205-14

轴径

d (in.): 7/8

d (mm):

尺寸

H: 5.1181

J: 3.8976

L: 2.6772

A2: 0.6299

A1: 0.5118

A: 1.0630

N: 0.6299

E: 1.4094

S: 0.5630

基本代号

基本代号: UCFL205-14

螺栓

螺栓: 9/16

轴承代号

轴承代号: UC205-14

座代号

座代号:

重量(kg)(lb)

重量(kg)(lb):

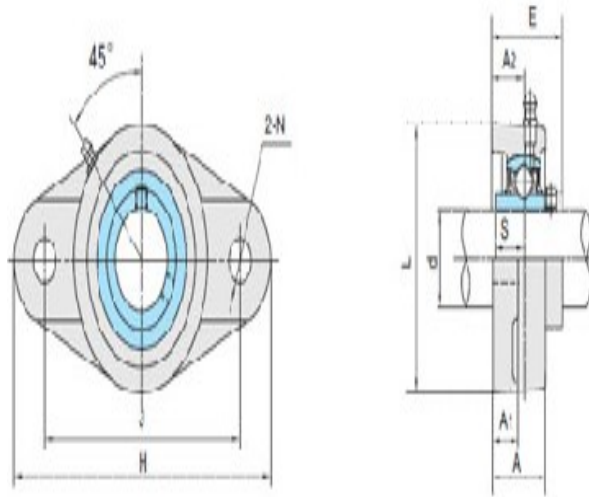

UCFL2