

型号: UCFL311

轴径

d (in.):	
d (mm):	55

尺寸

H:	250
J:	198
L:	150
A2:	30
A1:	20
A:	52
N:	25
E:	71
S:	25

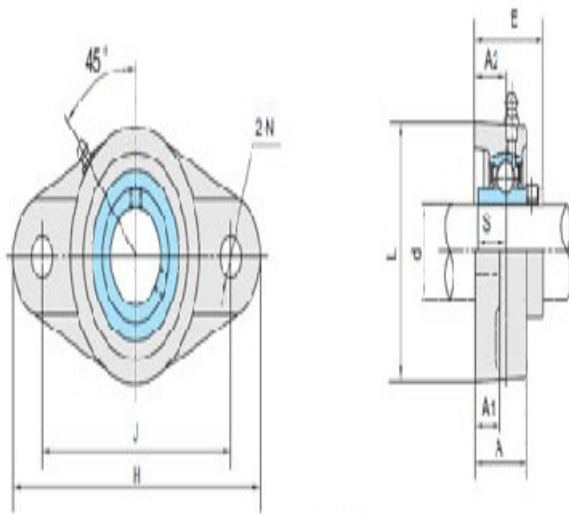

UCFL3

基本代号

基本代号:	UCFL311
-------	---------

螺栓

螺栓:	M22
-----	-----

轴承代号

轴承代号:	UC311
-------	-------

座代号

座代号:	FL311
------	-------

重量(kg)(lb)

重量(kg)(lb):	5.05
-------------	------