

型号: UCHA210-31

轴径

d (in.):	115/16
d (mm):	

尺寸

L:	4.6457
H:	3.2677
H2:	5.5906
H1:	0.8268
C:	0.1968
A:	1.8898
A1:	1.4567
B:	2.0315
S:	0.7480
N:	

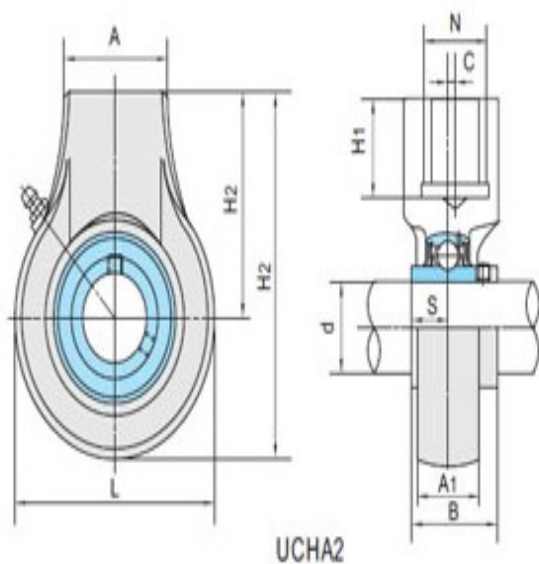

基本代号

基本代号:	UCHA210-31
-------	------------

轴承代号

轴承代号:	UC210-31
-------	----------

座代号

座代号:	
------	--

重量(kg)(lb)

重量(kg)(lb):	5.7
-------------	-----